

Yumuşak Ayak Tornalama Aparatı

Soft Jaws Turning Apparatus

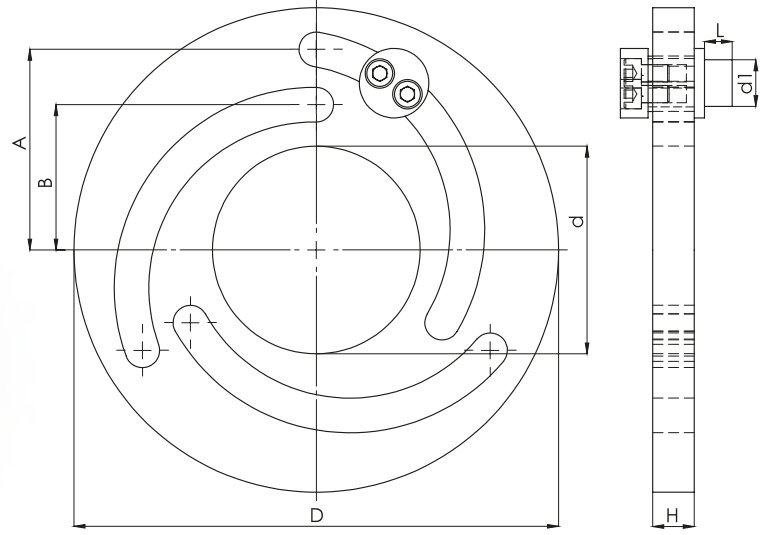

Sipariş Kodu Order Code	Ölçüler / Dimensions							Ağırlık Weight (kg.)
	D	d	A	B	H	L	d1	
505	140	60	58	42	12	8	135	1
605	168	80	72	52	12	8	165	1,5
805	218	115	94	72	13	8	185	2,5
1005	255	150	1.125	875	13	8	185	4
1205	316	185	137	107	15	8	245	5
1505	380	230	166	138	20	15	315	11

ÖZELLİKLER

* Cnc Hidrolik aynalarda çalışmaya bağlı olarak taban ayak kanallarında zamanla aşınmalar meydana gelmektedir. Bu aşınmalara bağlı olarak üzerine montaj edilen yumuşak ayakları tornalarken yumuşak ayak aralarına sıkılacak çapta iş parçası sıkılması ve ayakların sabitlenmesi gerekmektedir. Aksi takdirde ayak tornalama işleminden sonra ayaklarda salgı oluşacaktır.

* Cnc Torna tezgahlarında hidrolik aynalar üzerindeki yumuşak ayakları tornalamak için tasarlanmış yumuşak ayak tornalama aparatı, ayna üzerindeki yumuşak ayakların hassas bir şekilde Tornalanmasını sağlamaktadır. Üzerinde bulunan 3 adet pim sayesinde yumuşak ayakların montaj civata deliklerinden tutturularak helis kanalları sayesinde, yumuşak ayakların işlenecek iş parçası ölçüsüne kolay ve hızlı bir şekilde ayarlanmasını sağlamaktadır.

* Çap büyütme ve küçültme gerektiğinde aparatın yerinden sökülmesine gerek kalmadan ayna açma ve kapama esnasında aparatı saat yönünde veya saat yönünün tersi yönünde döndürerek işlenecek iş parçası çapına kolaylıkla ayarlanabilmektedir.

FEATURES

* Cnc Power chucks wear out over time depending on operation. Therefore, these abrasions should be eliminated when shaping soft jaws. In most cases, we eliminate this situation by squeezing material closest to the size to be machined to the middle of the soft jaws. Otherwise there will be backlash on the jaws after turning.

* Soft jaw turning tool Designed for turning soft jaws on CNC lathes. therefore, it ensures that the soft jaws are turned precisely. Thanks to the pins and helical channel on it, it provides quick adjustment of soft jaws to the workpiece diameter.

* No need to disassemble the Soft jaw turning apparatus for diameter increase and reduction. you can easily adjust the desired diameter by turning the mirror clockwise and counterclockwise during opening and closing.